

הוראות שימוש וטיפול

-LARGE-

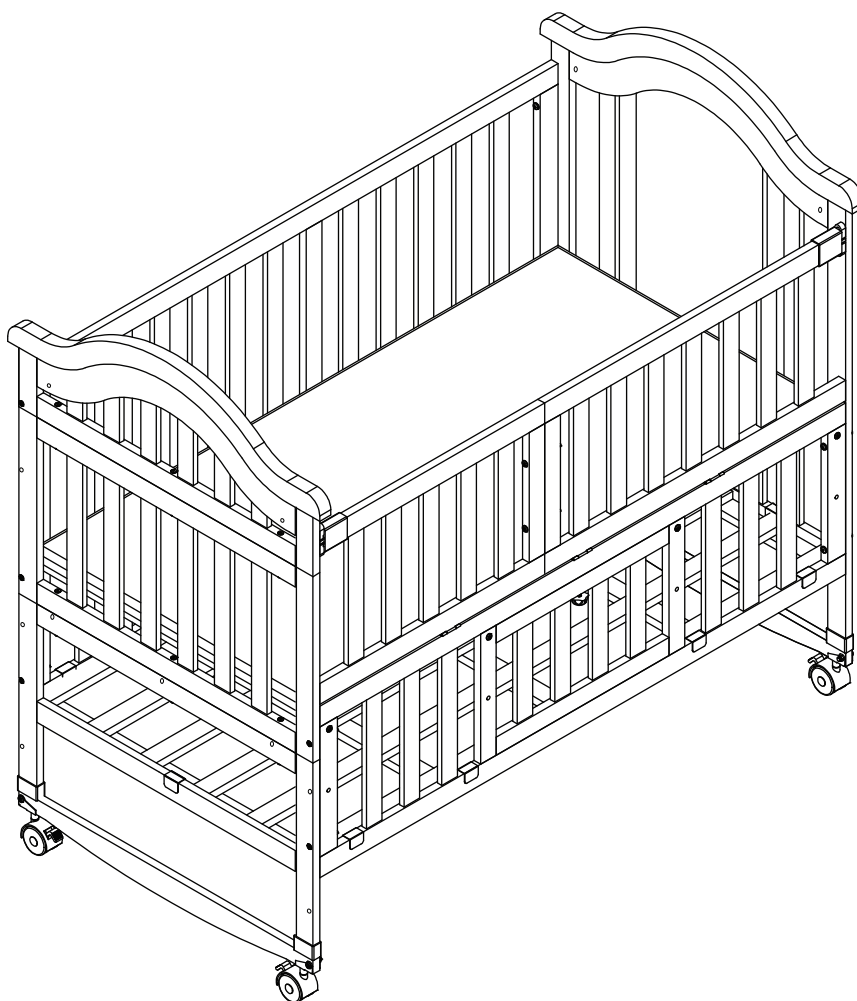

**חשוב: שמרו לשימוש עתידי
קראו בקפידה!**

יש לקרוא בעיון את ההוראות שלהלן לפני השימוש,
ולשמור עליהן לצורך התייחסות בעתיד.
אי קיום הוראות אלה עלול לסכן את הילד.

מוצר זה מיועד לילדים ולשימוש ביתי בלבד !

הוראות אלו כתובת בלשון זכר מטעמי נוחות אך פונות לשני המינים

אזהרה: בעת שימוש במוצר זה אין להשאיר ילד ללא השגחה זאת כדי למנוע סכנה. יש להיצמד להוראות היצרן כדי למנוע סכנה .

אזהרה: גובה המיטה יכול להשתנות לשלושה מצבים, משטח השינה הבטוח ביותר במיקום הנמוך ביותר. כאשר הילד יכול לשבת יש למקם את משטח השינה בשלב התחתון באופן קבוע .

אזהרה: צד המיטה יכול להיות מותאם. במידה והילד נשאר לבד במיטה יש לוודא כי הצד הנפתח - סגור ונעול בנעילה כפולה בבטחה וממוקם במיקום הגבוה .

אזהרה: השימוש במתחברת הוא עד גיל 3 חודשים או עד כאשר התינוק מסוגל לשבת, לכרוע ברך או למשוך עצמו מעלה, יש להפסיק את השימוש במצב מתחברת .

אזהרה: מוצר זה מתאים אך ורק לילד שאינו מסוגל לשבת בלא עזרה .

אזהרה: לשינה בטוחה - למניעת חנק, על מערכת ההצמדה להיות מורחקת אל מחוץ לאזור הנגיש לילד .

אזהרה: יש להרכיב את המוצר בהתאם להוראות היצרן בלבד עבור כל שימוש .

אזהרה: מוצר זה תוכנן לשימוש רק עבור מיטות מבוגרים שבהן גובה המזרן מהרצפה הוא בין 40 ס"מ לבין 60 ס"מ בלבד .

אזהרה: יש לראות באתר היצרן דגשים למיטות שונות. 1. עירסטה ומיטה עם ארגז מצעים. 2. עריסטה ומיטה מתכוננת. 3. עריסטה ומיטה עם מסגרת רחבה או מדרגה דקורטיבית. 4. עריסטה ומיטה לשומרי מסורת .

אזהרה: למניעת סכנת הילכדות, יש לחבר את העריסה הנצמדת אל מיטת ההורים באופן תקין, תוך שימוש במערכת ההצמדה :

1. המרווח שבין המתחברת למיטת ההורים לא יהיה גדול מ 13 מ"מ

2. לפני כל שימוש יש לבדוק את תקינות החיבורים על ידי משיכת המתחברת בכיוון הנגדי למיטת ההורים.

3. אין להשתמש במתחברת אם המרווח בינה לבין מיטת ההורים גדול מ 13 מ"מ. אין למלא את המרווח בכריות, שמיכות או בכל אמצעי אחר העוללים להוות סכנת חנק.

אזהרה: למניעת סכנת הילכדות של צוואר הילד בין דופן המתחברת לבין מיטת ההורים, גובה הדופן יהיה שווה לגובה החלק העליון של מזרן מיטת ההורים או קטן ממנו.

אזהרה: אין להשתמש במיטה במצב שימוש של מתחברת (דופן אחת נמוכה) , כעריסה שאינה מחוברת למיטת ההורים. **אזהרה:** למניעת חנק, על מערכת ההצמדה להיות מחוץ לאזור הנגיש לילד.

אזהרה: יש להשתמש תמיד במערכת ההצמדה למיטת ההורים על פי הסימון.

אזהרה: יש להרכיב את המוצר בהתאם להוראות היצרן בלבד עבור כל שימוש.

אזהרה: בכל שינוי מצב המיטה יש להתאים את הברגים ולנתק את הברגים הלא נחוצים. יש להסיר את הברגים של משטח השינה לפני השימוש במיקום הנמוך ביותר.

אזהרה: מיטה זו אינה מכילה מזרן. יש להשתמש במזרן בעל תו תקן המותאם לגיל הילד.

גודל המזרן המומלץ: גובה קטע 118 ס"מ (אורך) * 62 ס"מ (רוחב) * 8-3 ס"מ (עובי) – עובי משתנה לפי גיל הילד;

בחירת עובי המזרן: בעת בחירת המזרן המשמש למיטה זו, כלומר כאשר המדרך נמצא במיקום הנמוך ביותר, הגובה הפנימי (משטח המזרן ועד הצד העליון של מסגרת המיטה) צריך להיות לפחות 600 מ"מ, וכאשר המיטה הוא במיקום הגבוה ביותר כאשר, הגובה הפנימי צריך להיות לפחות 210 מ"מ.

אזהרה: מידות האורך והרוחב של המזרן לא יותירו מרווח העולה על 3 ס"מ בין דפנות העריסה למזרן .

אזהרה: יש לוודא שכל אביזרי ההרכבה מחוזקים, שים לב כי אף אחד מהברגים אינם רפויים, משום שקיים חשש שהתינוק עלול להילכד באברי גופו או בבגדיו (למשל מחרוזות, צווארונים, סרטים עבור בובות וכו') ולהסתכן בחנק .

אזהרה: אסור בתכלית האיסור בהפעלת מקורות אש, חום גבוה - כגון תנורי חימום חשמליים, תנורי גז וכדומה, העלולים לגרום לסכנה חמורה .

אזהרה: יש להניח את המיטה על רצפה אופקית .

אזהרה: אסור לאפשר לילדים לשחק ללא השגחה בקרבת המיטה כאשר נמצא בתוכה ילד .

אזהרה: חובה לנעול את ארבעת גלגלי המיטה במצבה המקובע כאשר הילד נמצא בה ללא השגחה .

אזהרה: הסר את כיסוי הפלסטיק / סרט הפלסטיק לפני השימוש כדי למנוע את הסיכון לחנק והרחק אותו מתינוקות וילדים !

אזהרה: כל שקיות האביזרים אינם צעצועים! יש לשים את חלקי המיטה הרחק מילדים ואת השקיות בפח מיד לאחר השימוש כדי למנוע חנק !

אזהרה: אין להשתמש במיטה במידה ואחד מחלקיה שבורים, פגומים או חסרים .

אזהרה: יש להשתמש בחלקי חילוף מקוריים בלבד שאושרו ע"י היצרן .

אזהרה: אין למקם את המיטה ליד חלונות עליהם תלויים וילונות או כל מקום אחר שיש בו חוטים, חבלים או עצמים אחרים העלולים לגרום לחנק .

אזהרה: כאשר המיטה לחה עקב גורמים טבעיים או אנושיים, יש לייבש במקום קריר ומאוורר, אין לחשוף את המיטה לאור שמש כדי למנוע עיוות של המיטה .

אזהרה: אין להשתמש במזרון מים עם מוצר זה .



אזהרה: ניתן לכוונון את גובה המיטה. כאשר המיטה נמצאת בשלב האמצעי והתחתון יש לנעול את המעקה בהתאם להוראות ההתקנה – נעילה כפולה !.

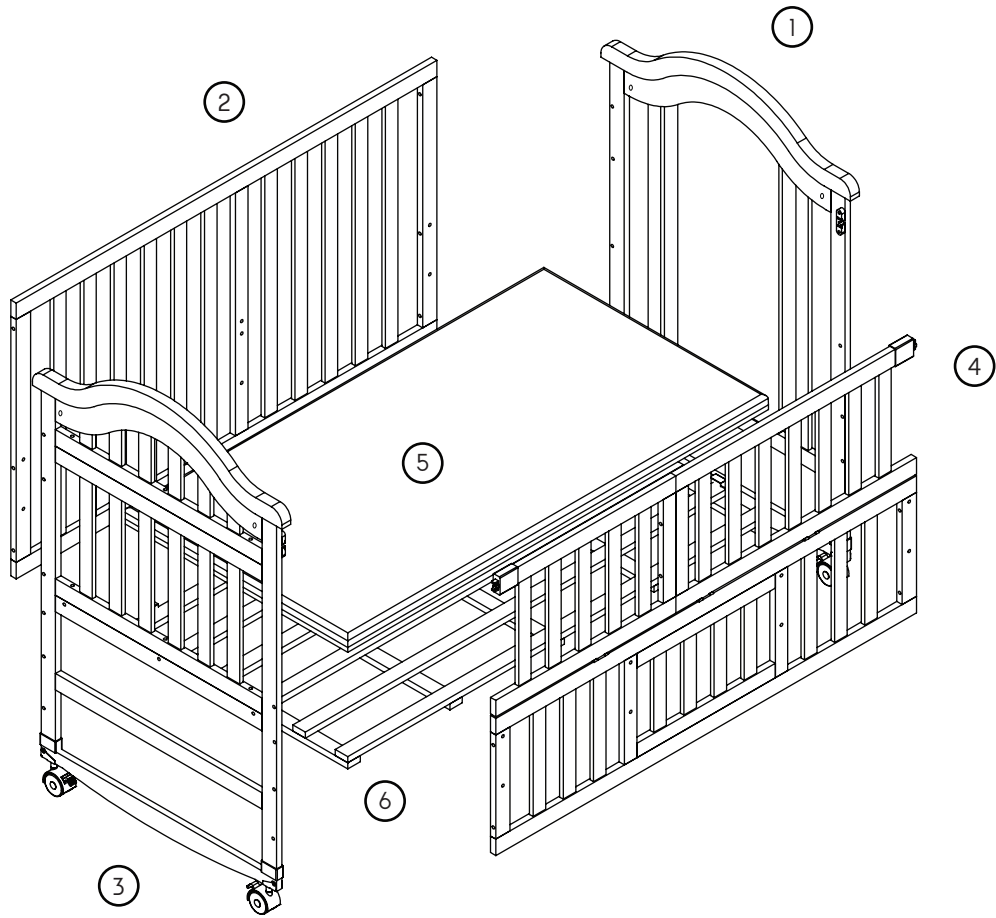

אזהרה: קיבולת העומס המקסימלית של משטח השינה היא 15 ק"ג, ויכולת הטעינה המקסימלית של משטח האחסון היא 2 ק"ג. אין להשתמש במיטה כאשר משקל הילד חורג מהנחיות השימוש של היצרן .

יש לבדוק באופן שוטף את המיטה ולהדק חיבורים במידת הצורך.

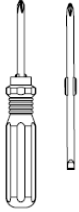
חלקי המיטה



רשימת כלים		
		
מברג הלן	מברג פיליפס	מפתח ברנים

רשימת ברנים	
 X2	 X4
 X7	 X12
 X4	 X2

רשימת חלקים		
סוג	כמות	תיאור
	3	ציר דופן מתחברת
	4	מגן פלסטיק לרגל המיטה
	8	וו אחיזה
	2	מנגון נעילה כפולה
	2	בית מנגון נעילה כפולה
	4	גלגל נעילה מפלסטיק - 360
	1	מוט כילה, בית כילה, כילה
	1	רצועת הידוק

הרכבת המיטה

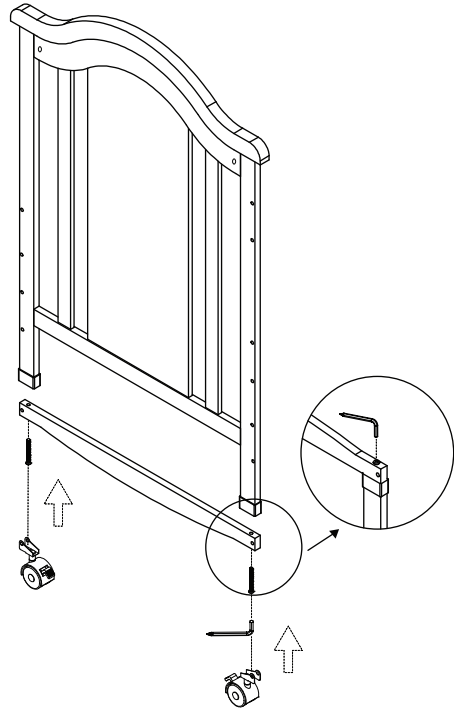
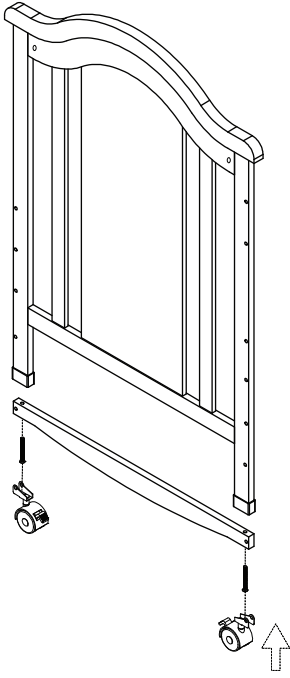

הרכב את הגלגלים לחורים בקושרות התחתונות של שני הראשים לפי השרטוט. הגלגלים הם בעלי מעצורים ומומלץ שבמצב ניח יהיו נעולים.

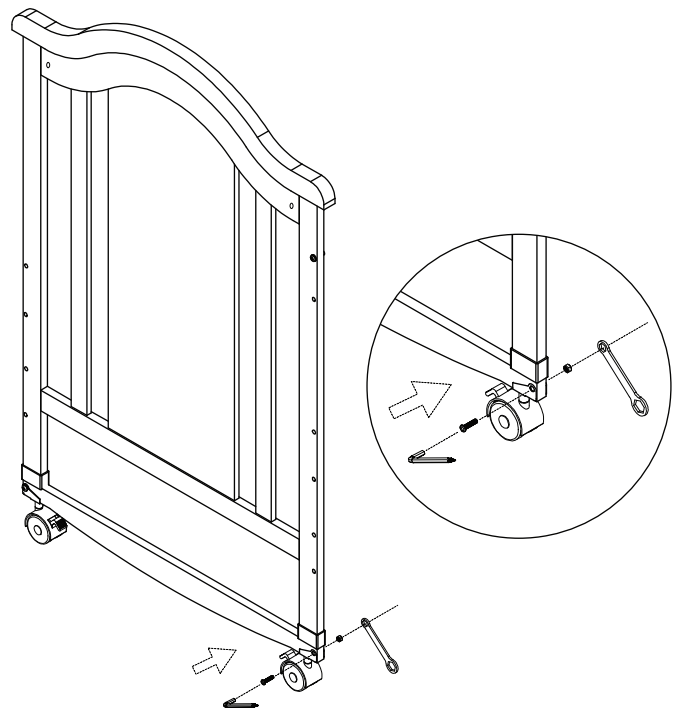
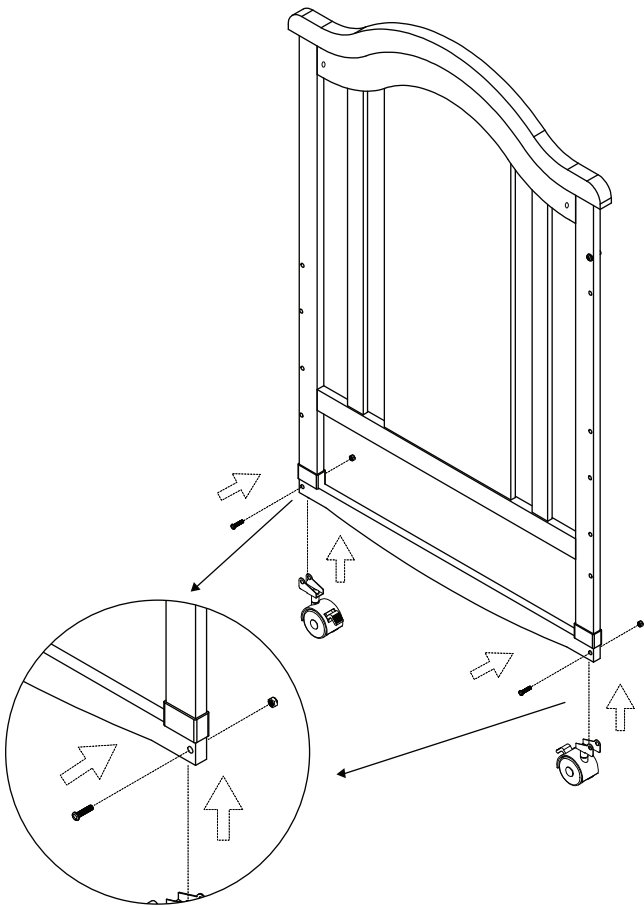

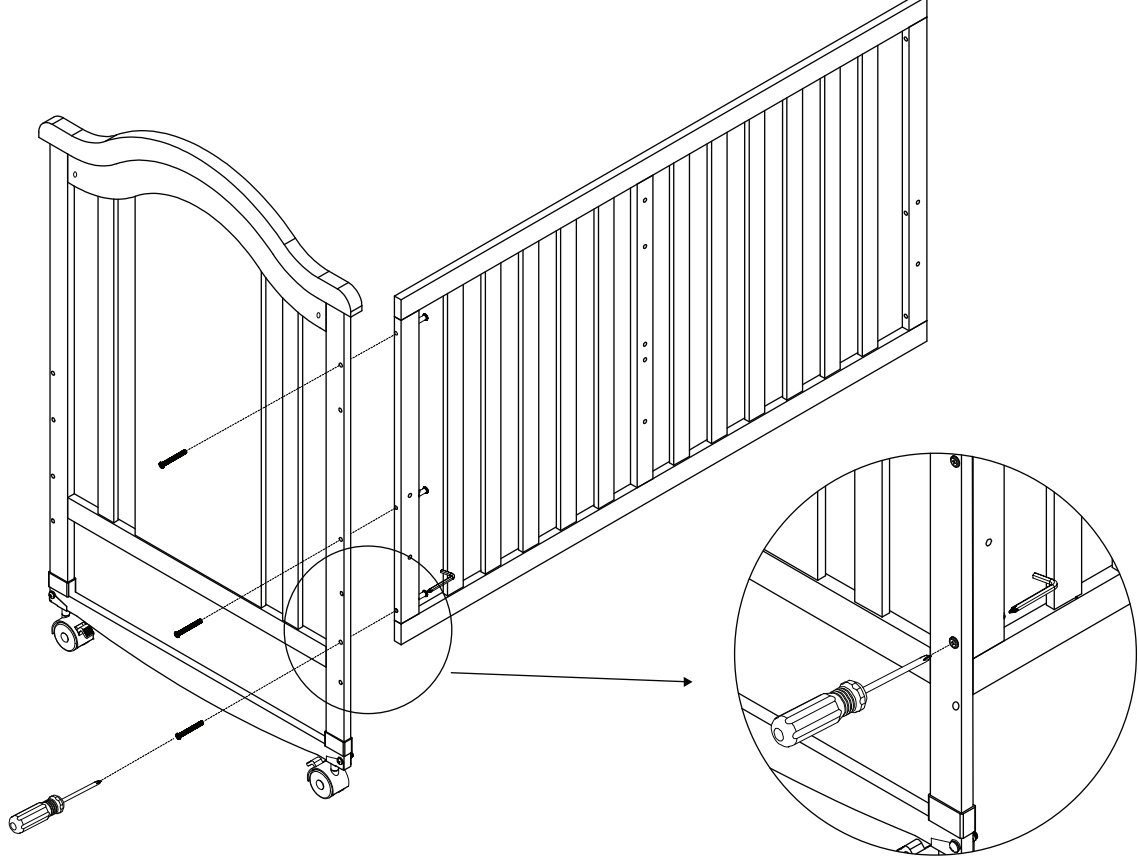

חבר את מעקה הראש באמצעות הברגים כמתואר בשרטוט. יש להבריג בחוזקה – 3 ברגים. יש לשים לב לאיור – כך שצד המעקה מותאם להתקנת הכילה.

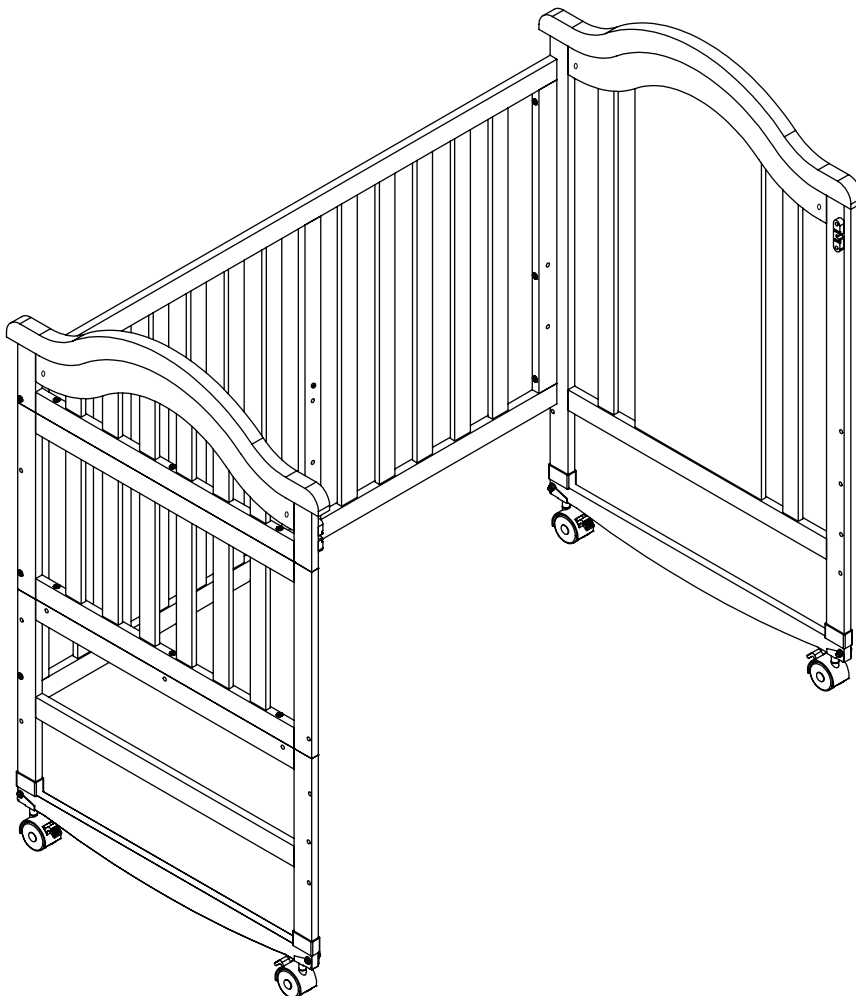

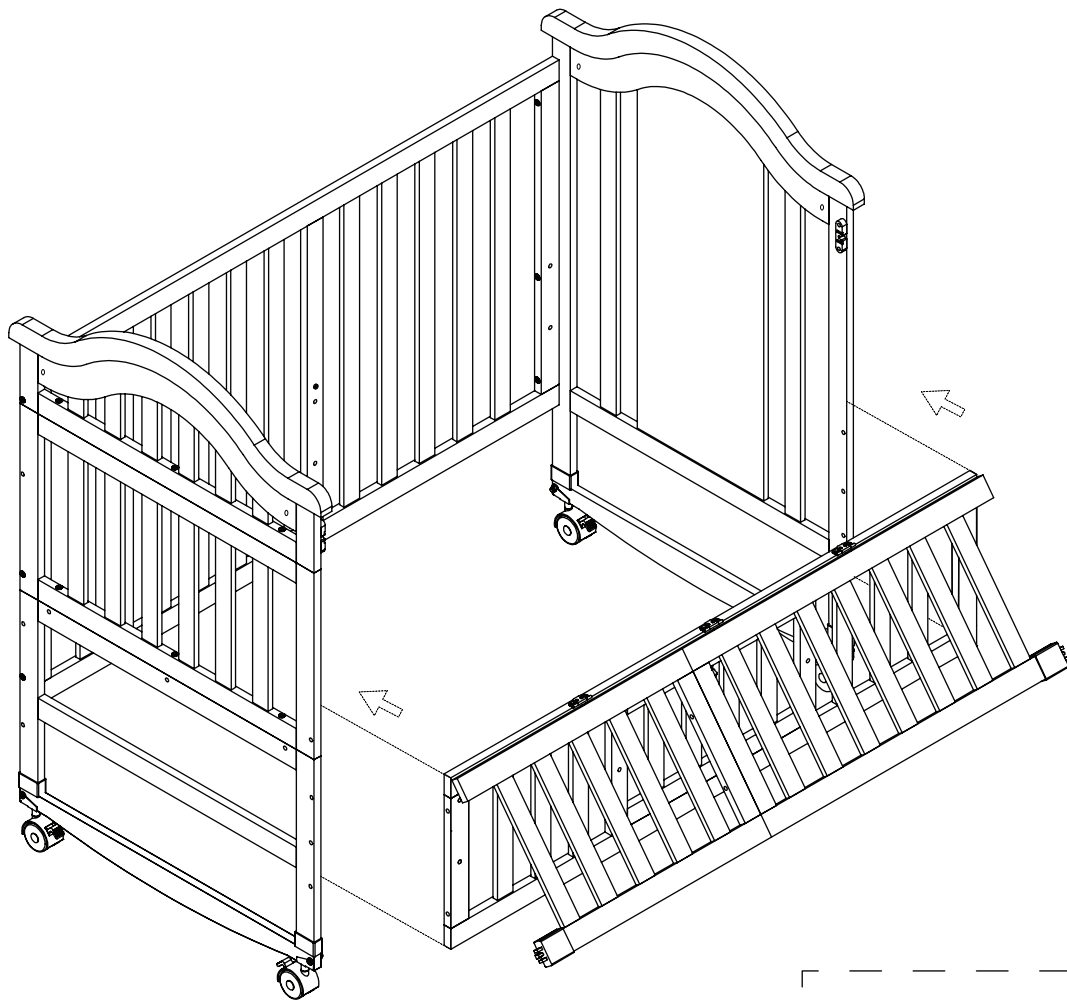

חבר את הדופן הנפתחת
2 ברגים לכל צד

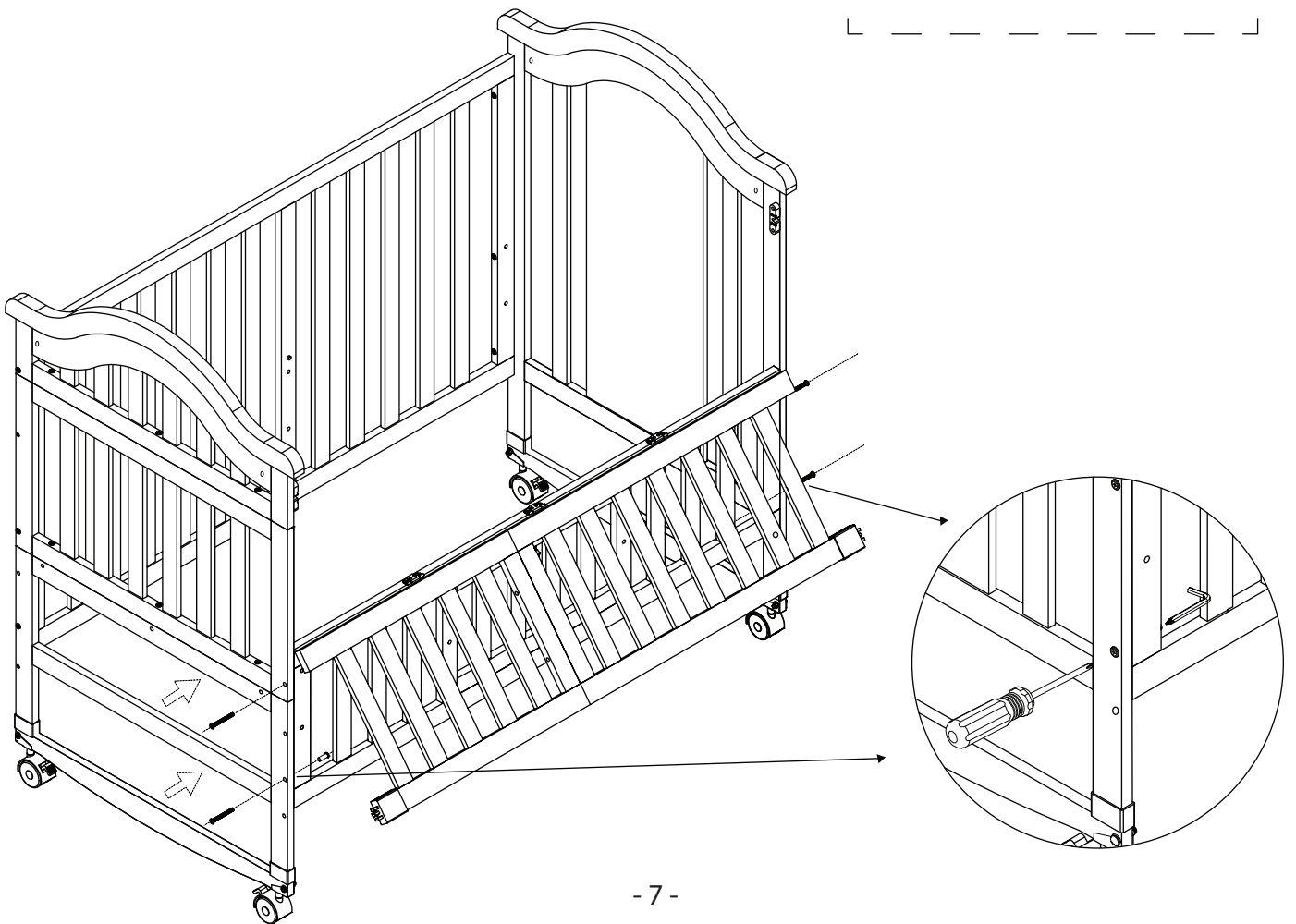

הנח את 8- ווי האחיזה של משטח האחסון לפי האיור , הנח את משטח האחסון

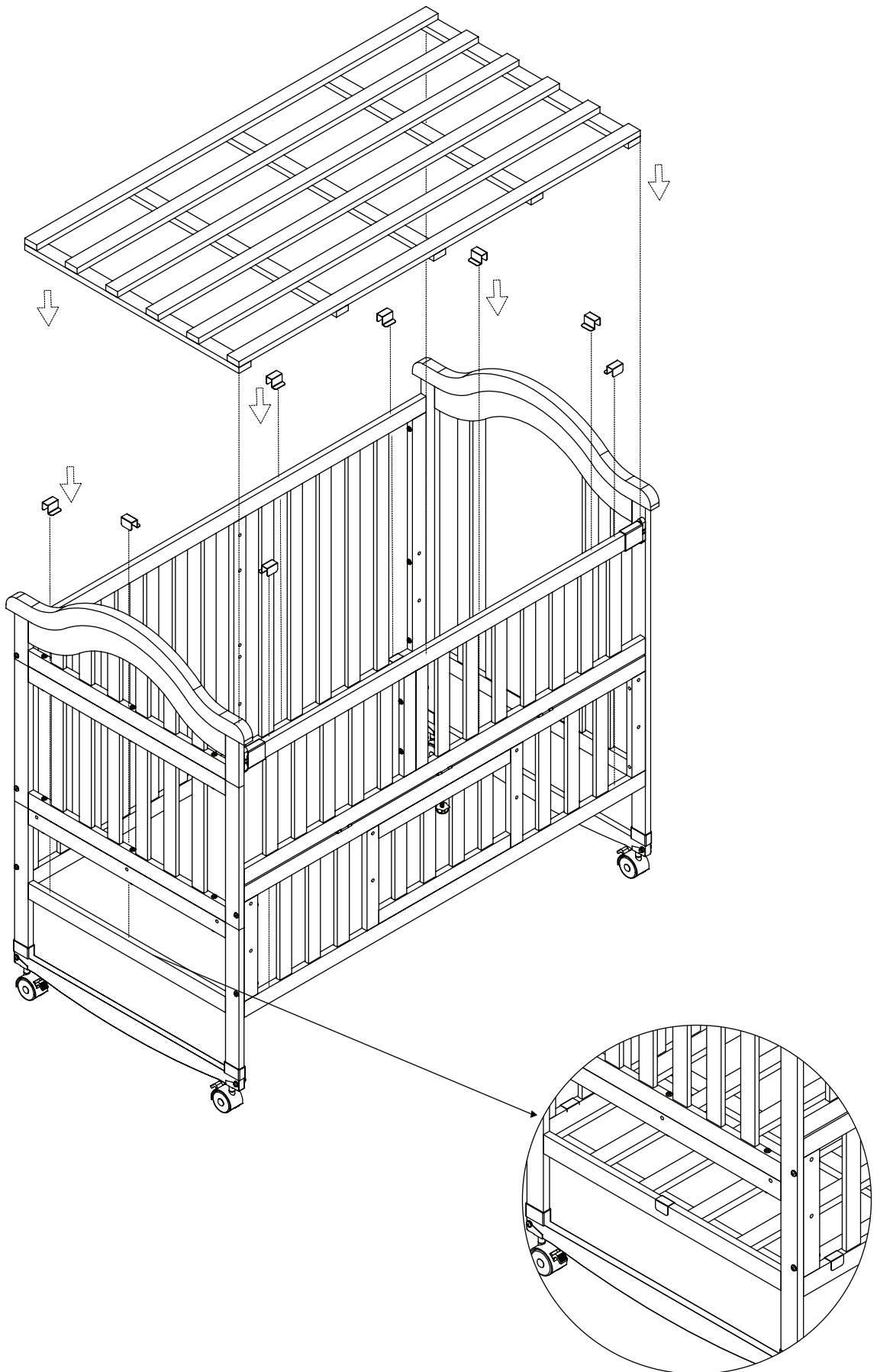

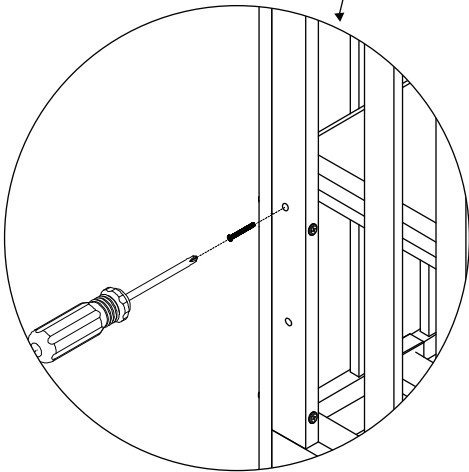
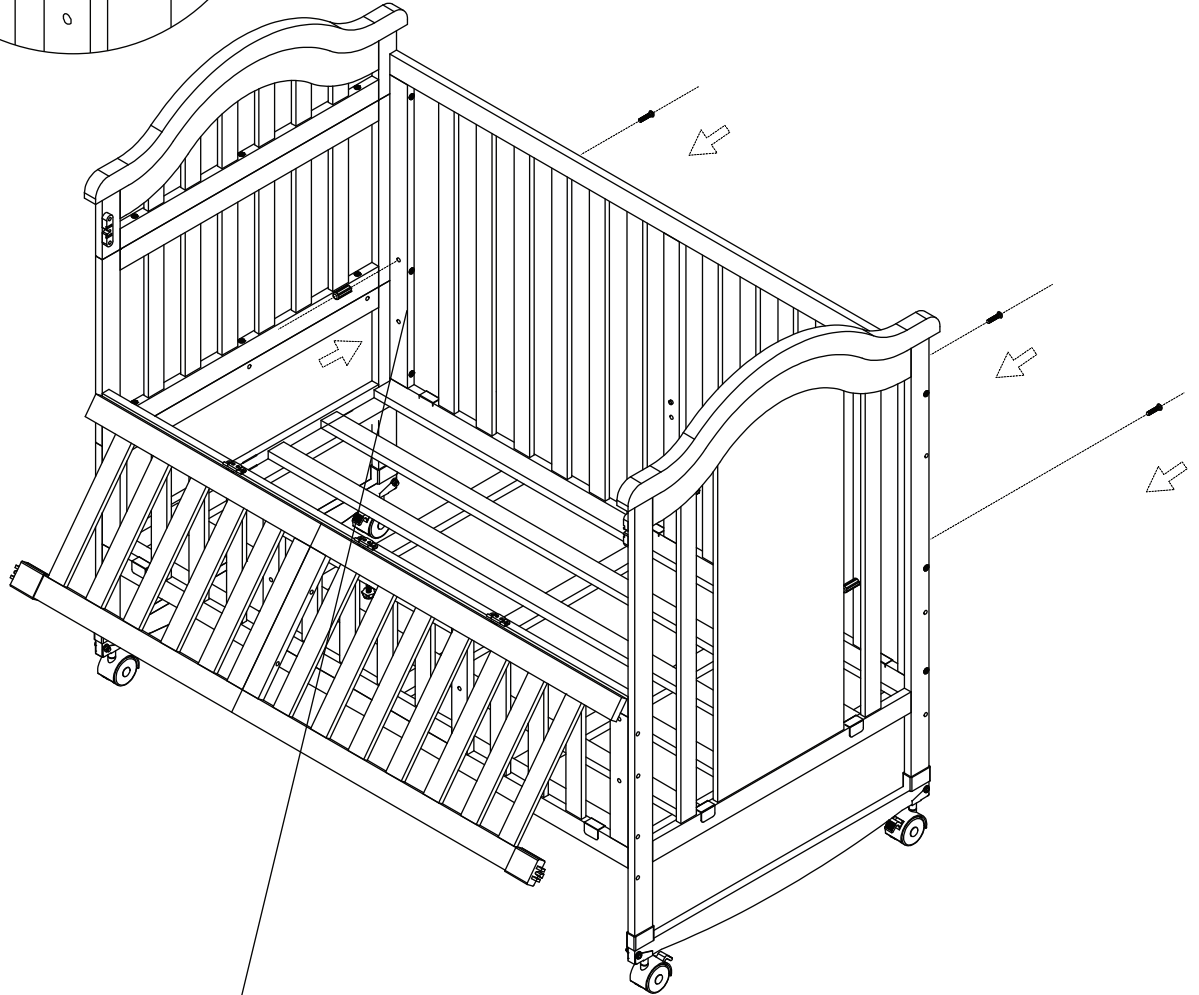
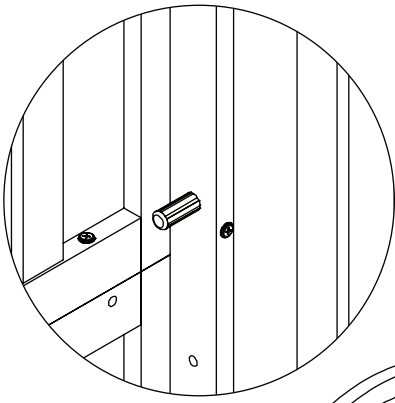

הברג את 6 התופסים של משטח המיטה כך שראש הפלסטיק בפנים המיטה.

הנח את המשטח
הקשיח

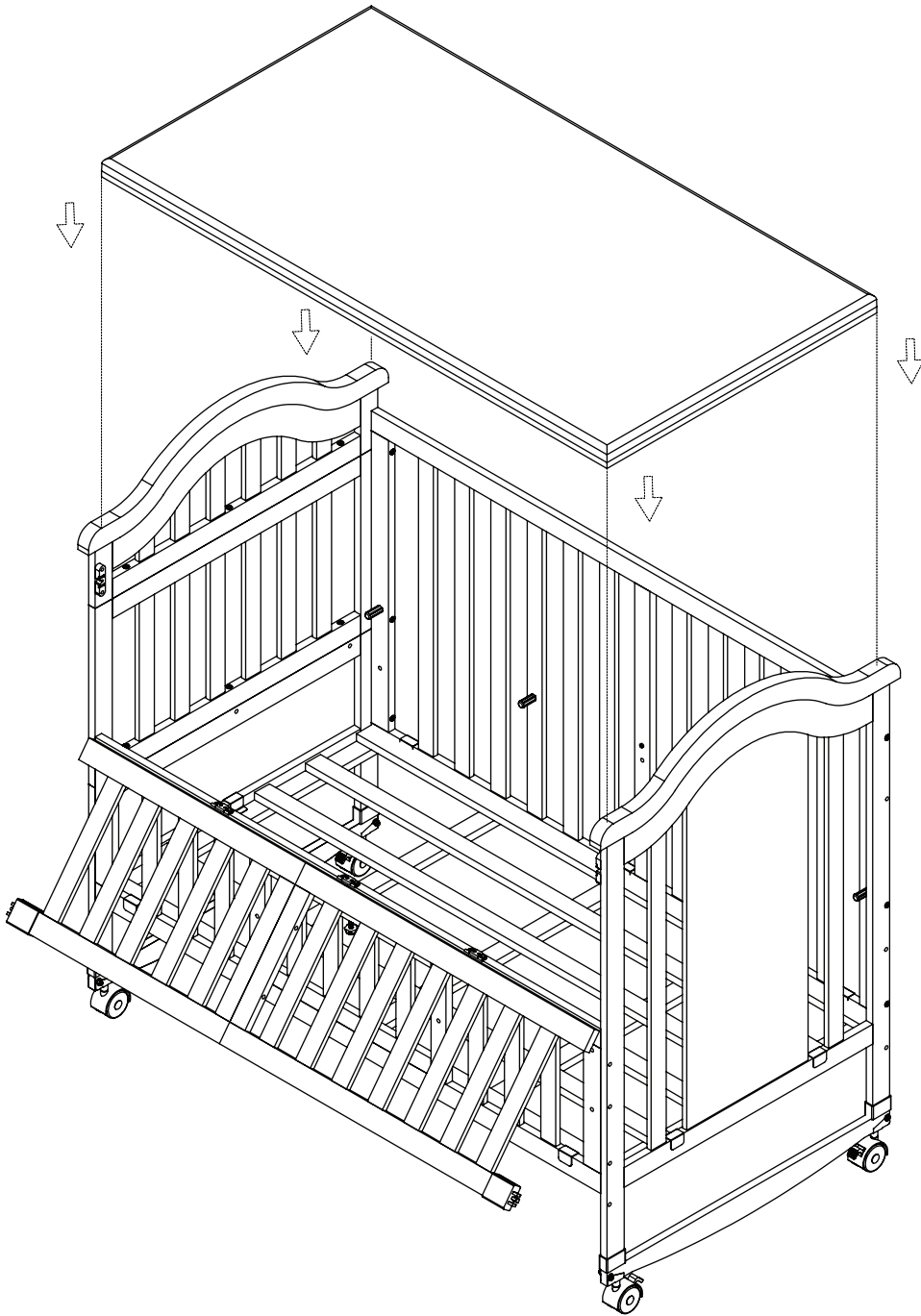

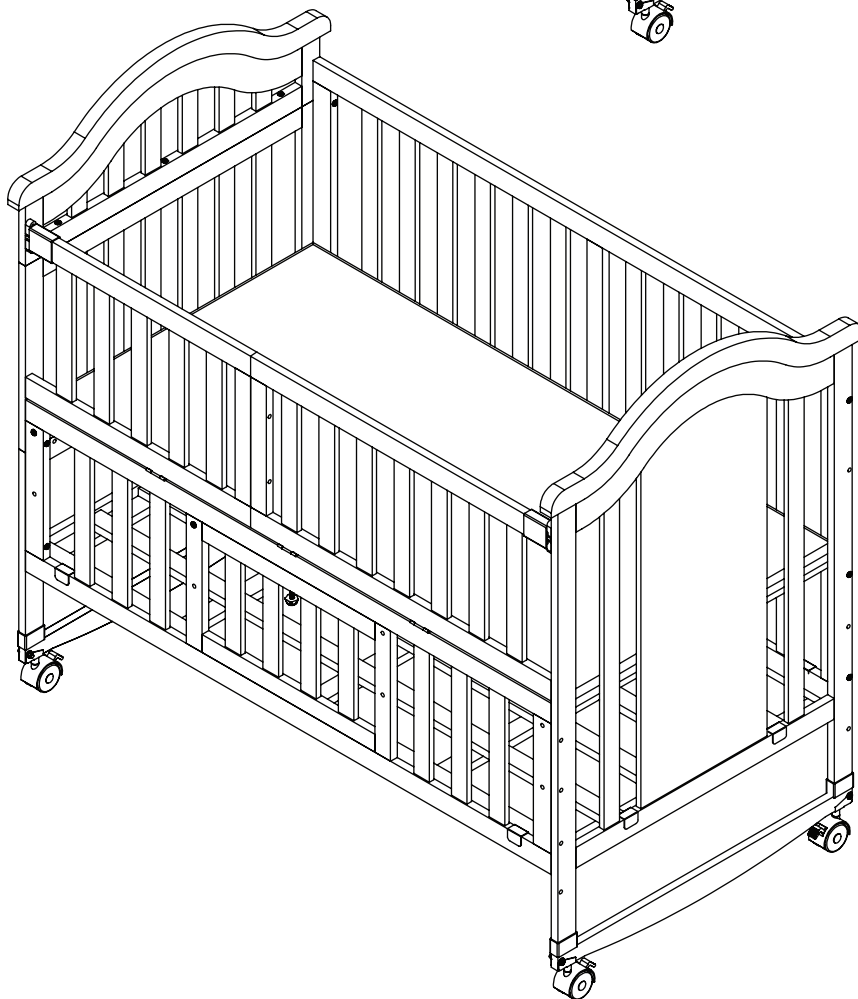
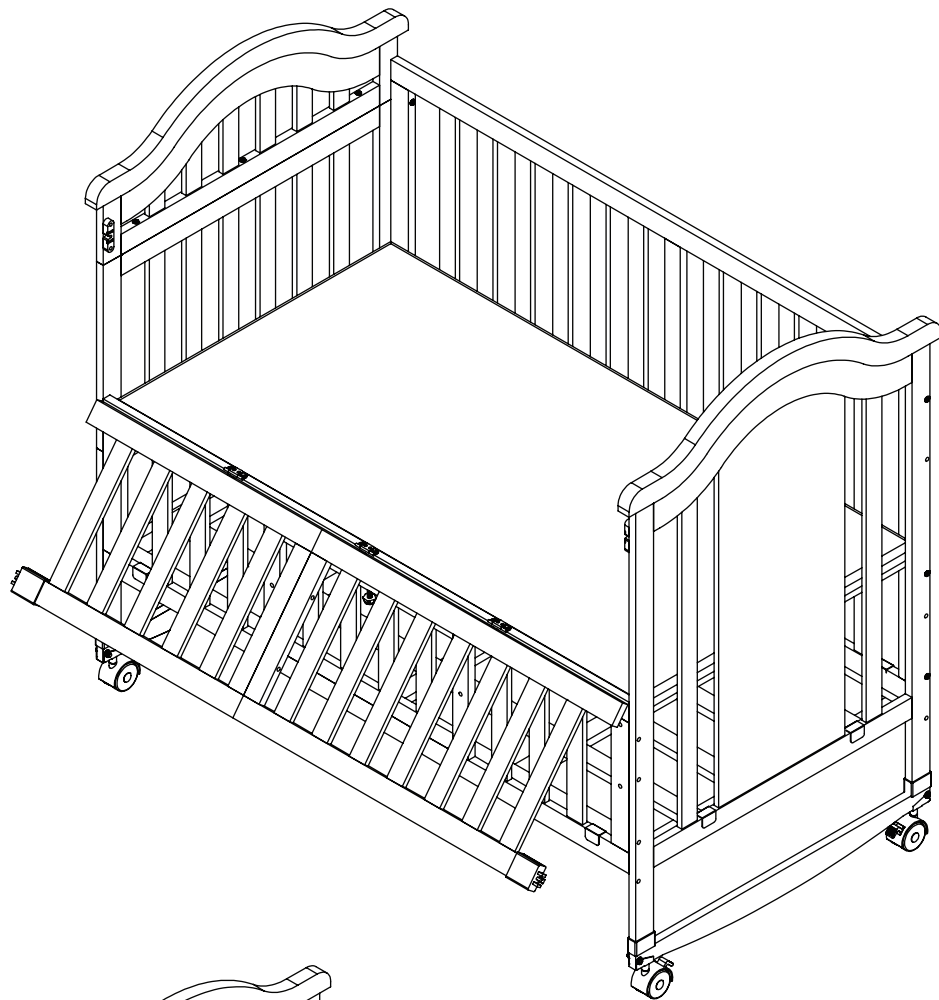



חבר את מוט הכילה בעזרת 2 ברגים עם ראש הפלסטיק, הצמד את מתאם הכילה לראש המוט ופרוס את הכילה. קבע את המשטח הקשיח בעזרת בורג.

הרכבת מיטת מעבר

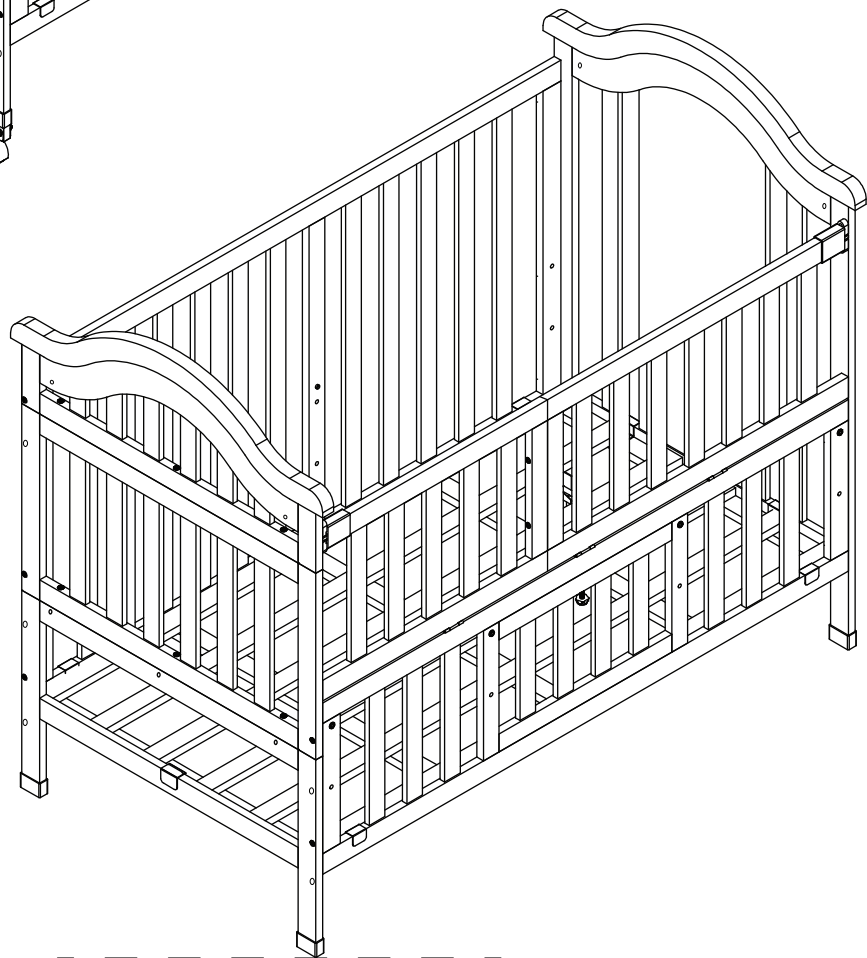
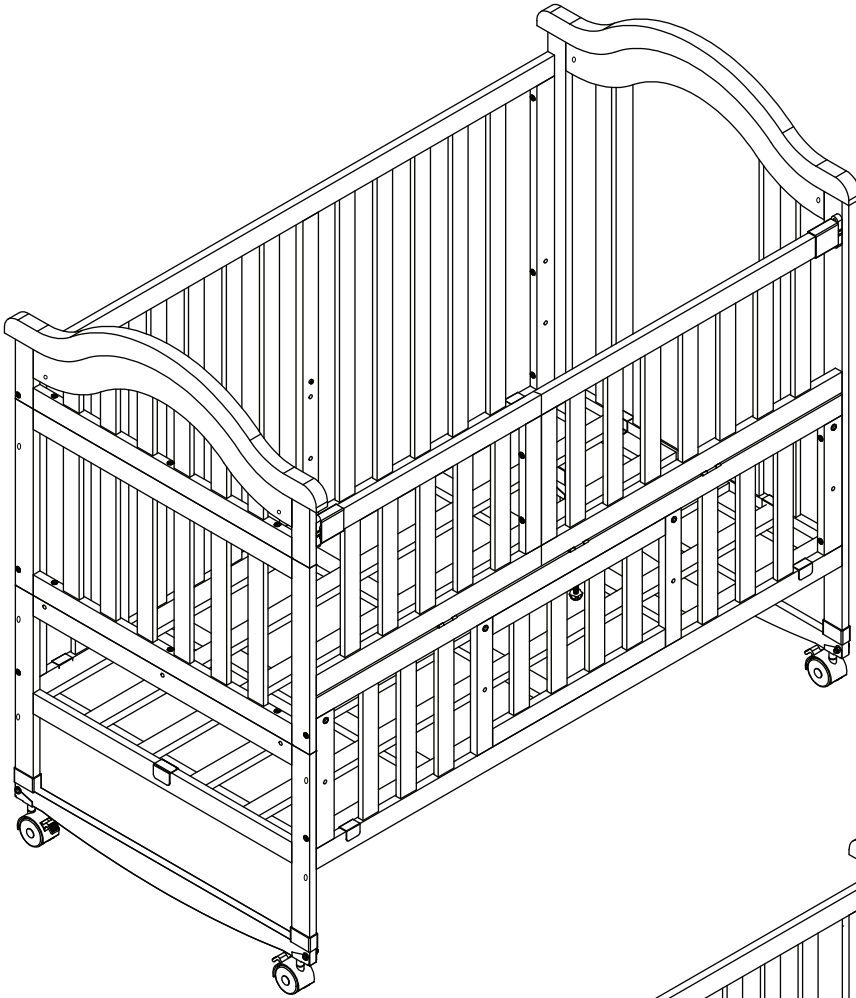

הפרד את מוט גלגלי המיטה

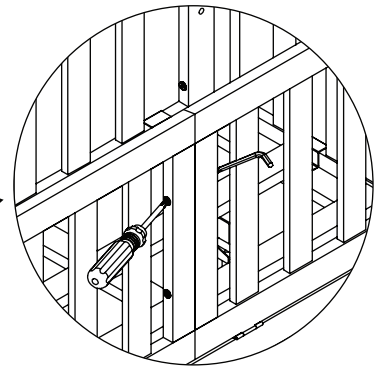

הפרד את חלק הדופן
הנפתחת לפי האזור

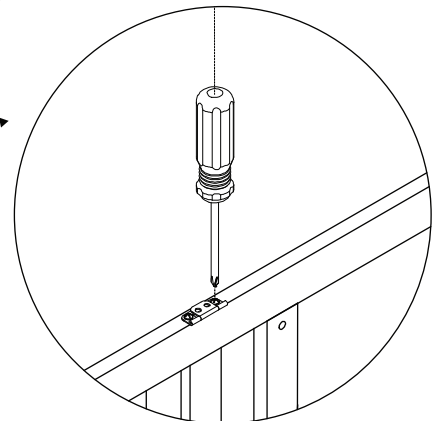
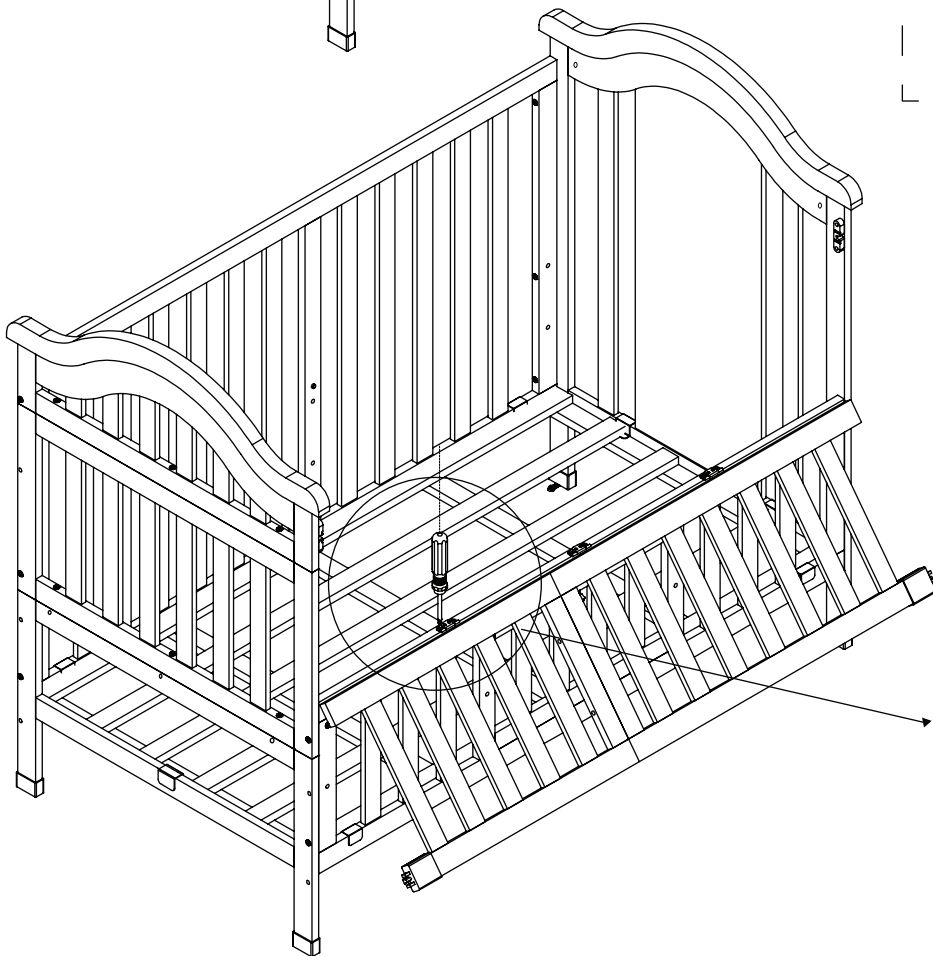

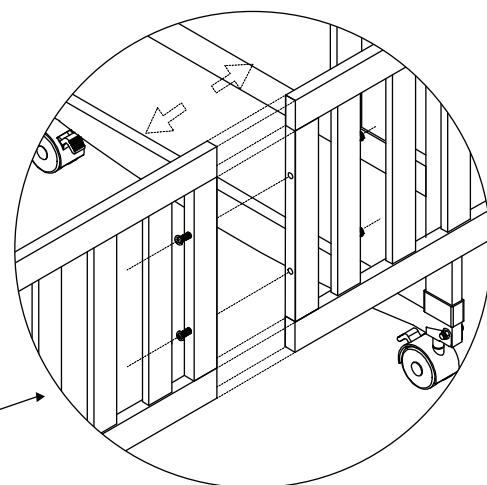
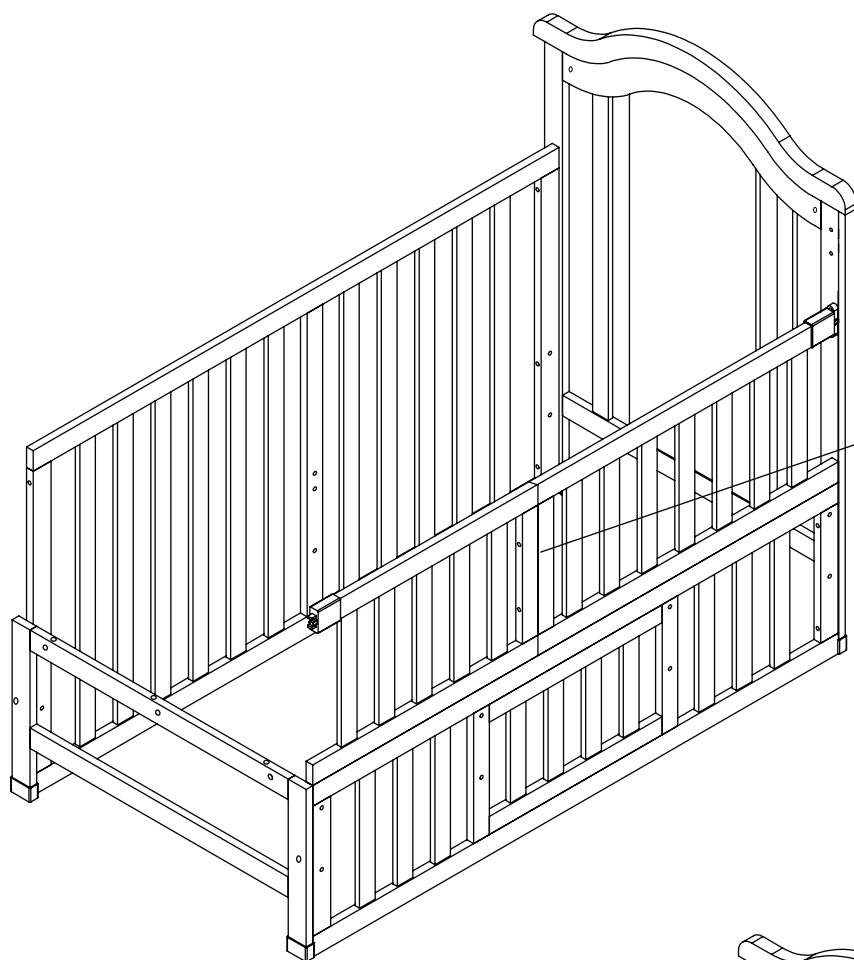

יש לפרק את חלקי המיטה,
כעת יש להרכיב את דפנות
המיטה כשהם נוגעות
ברצפה, הרכב את רגלי
דופן השלבים בלבד.

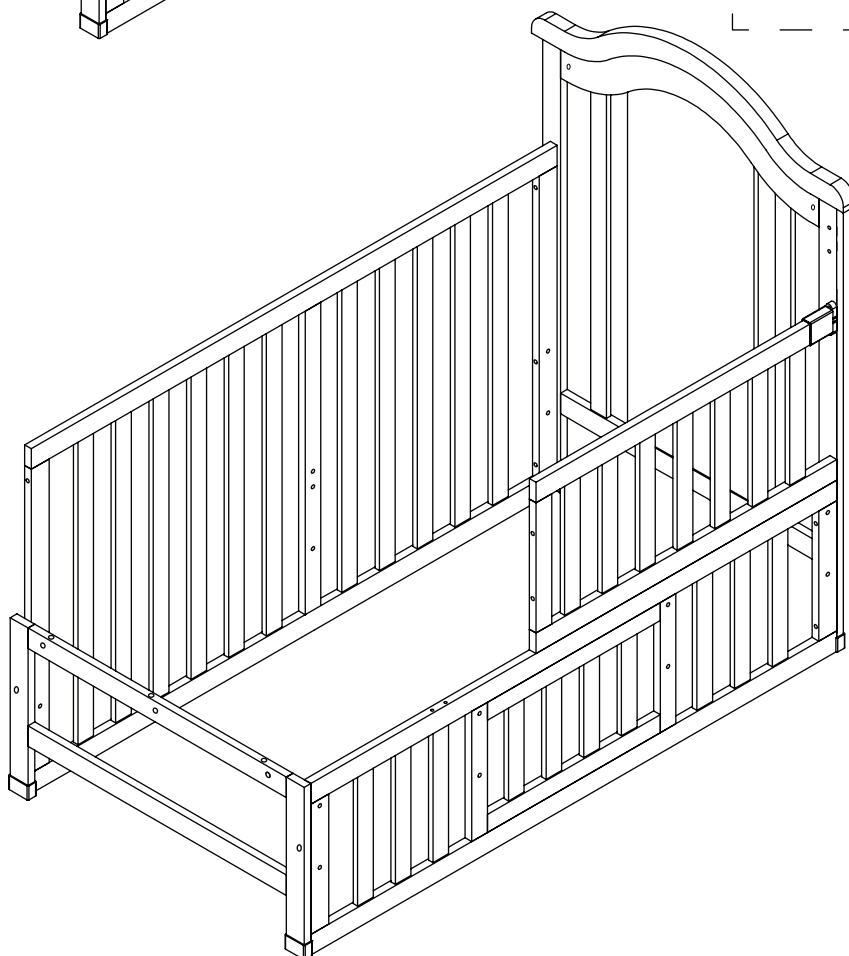

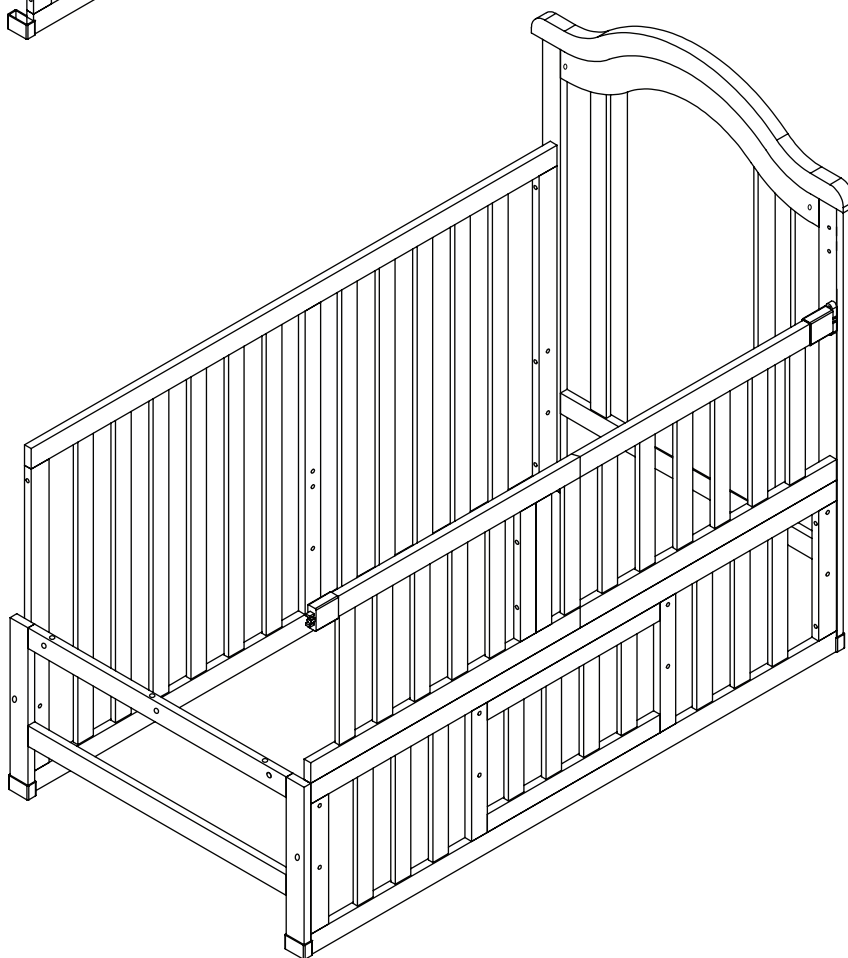
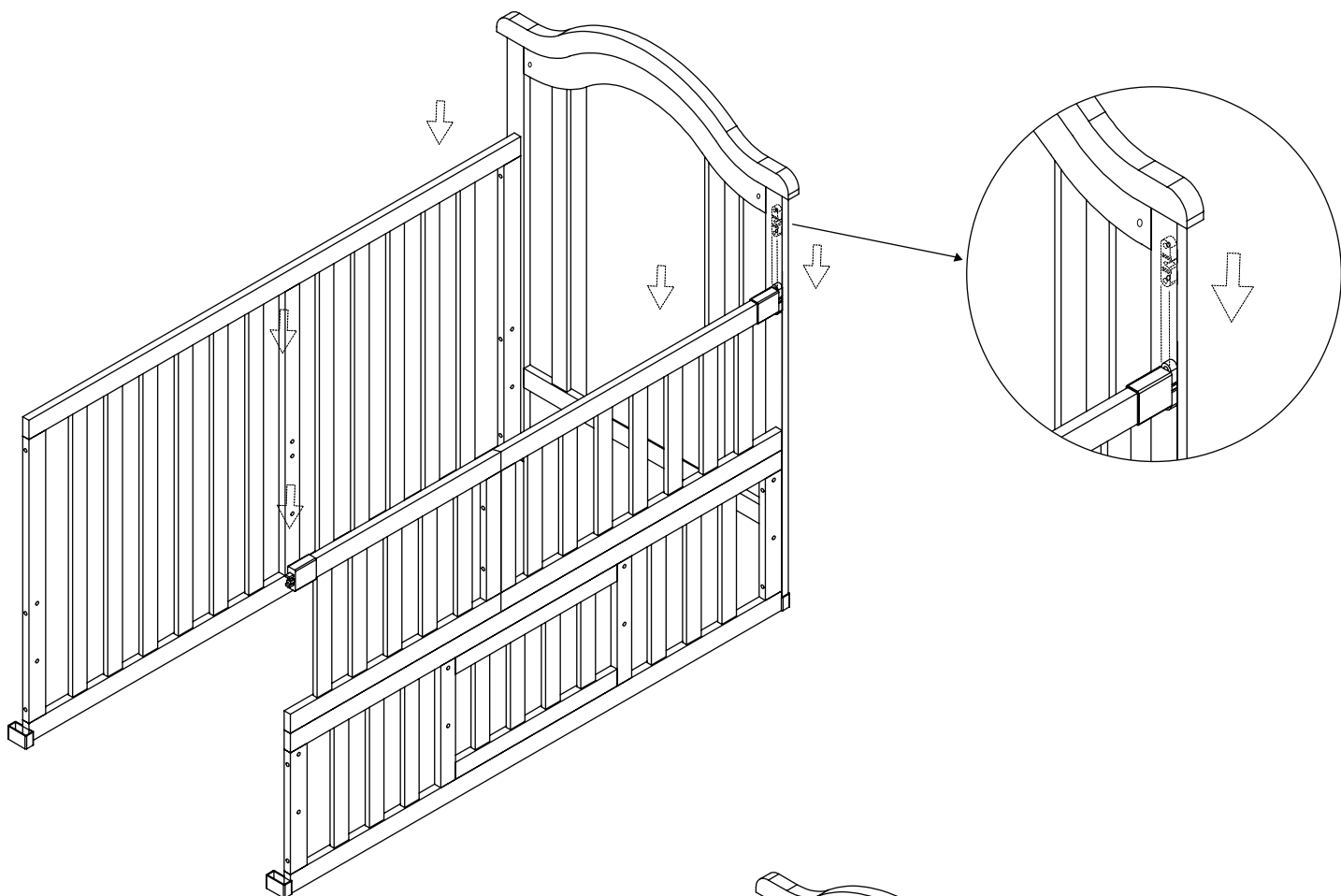

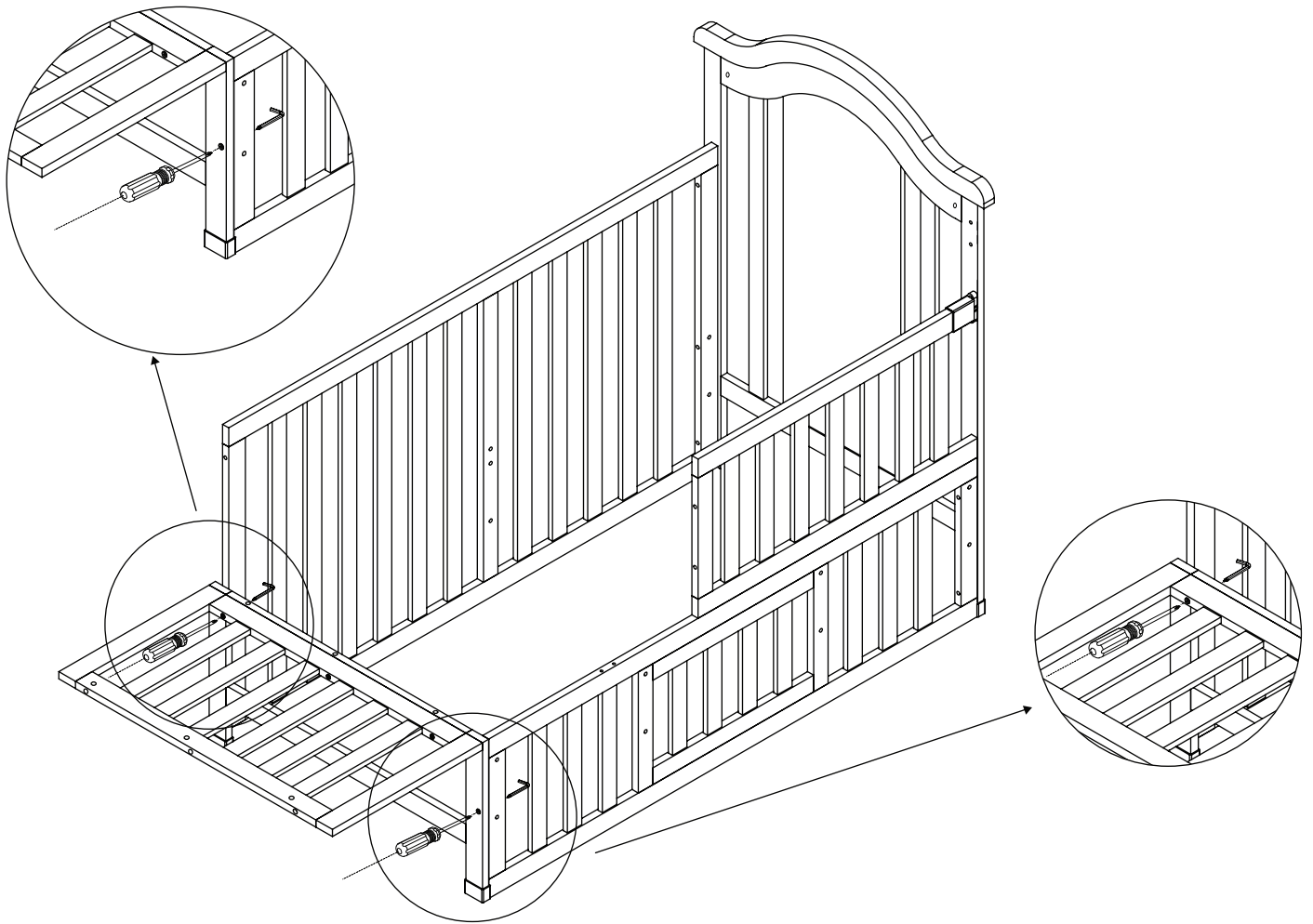

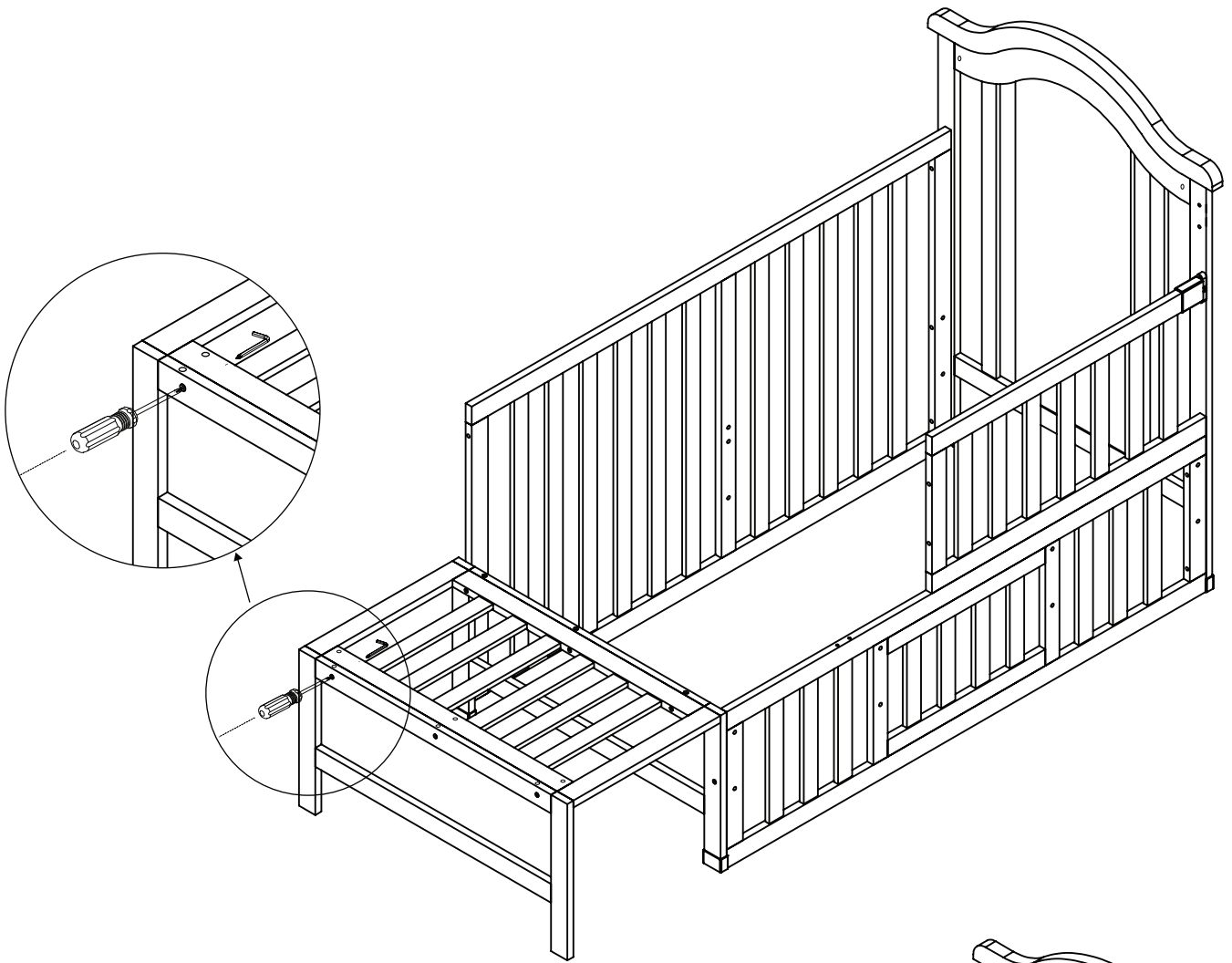

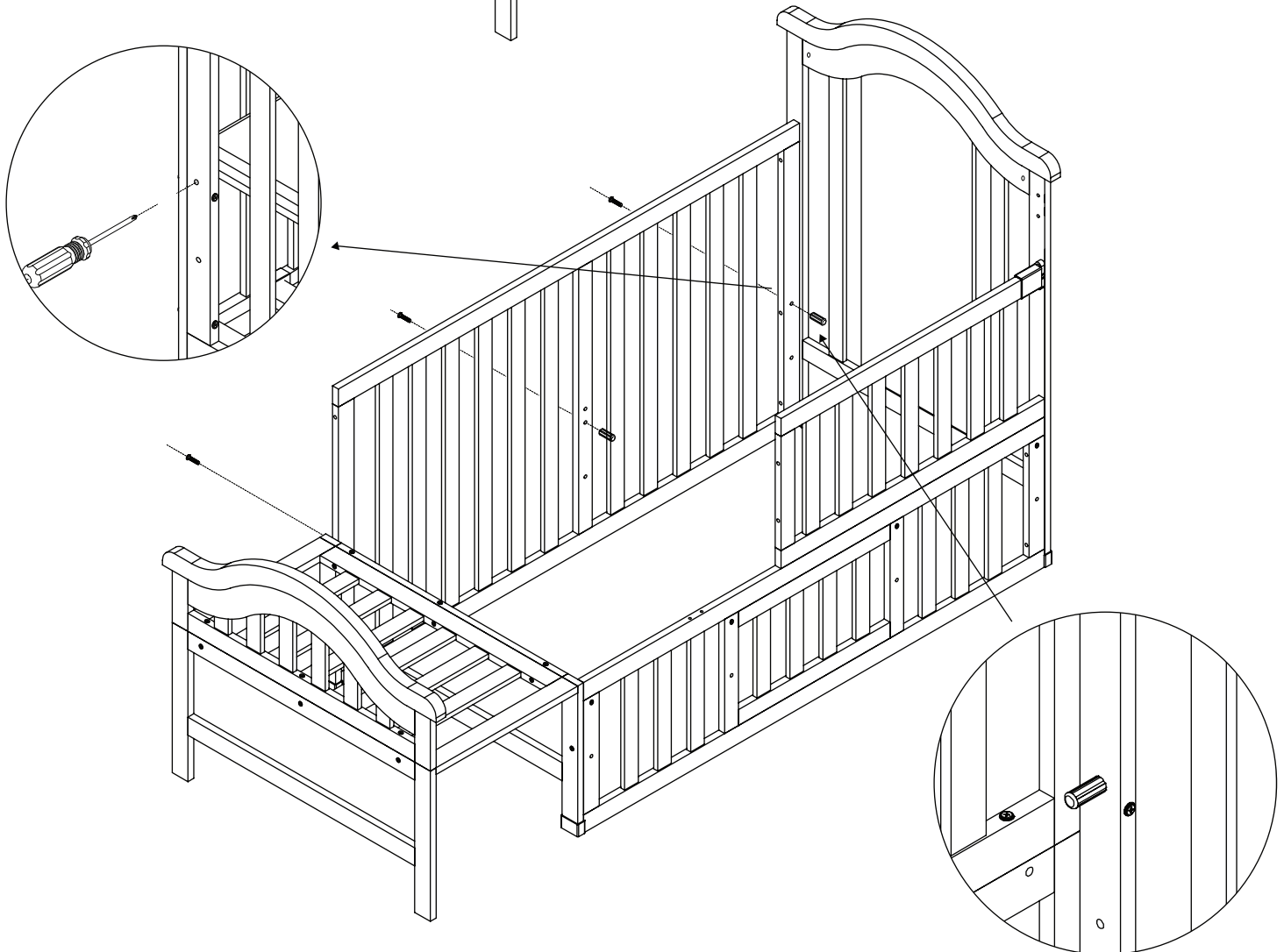
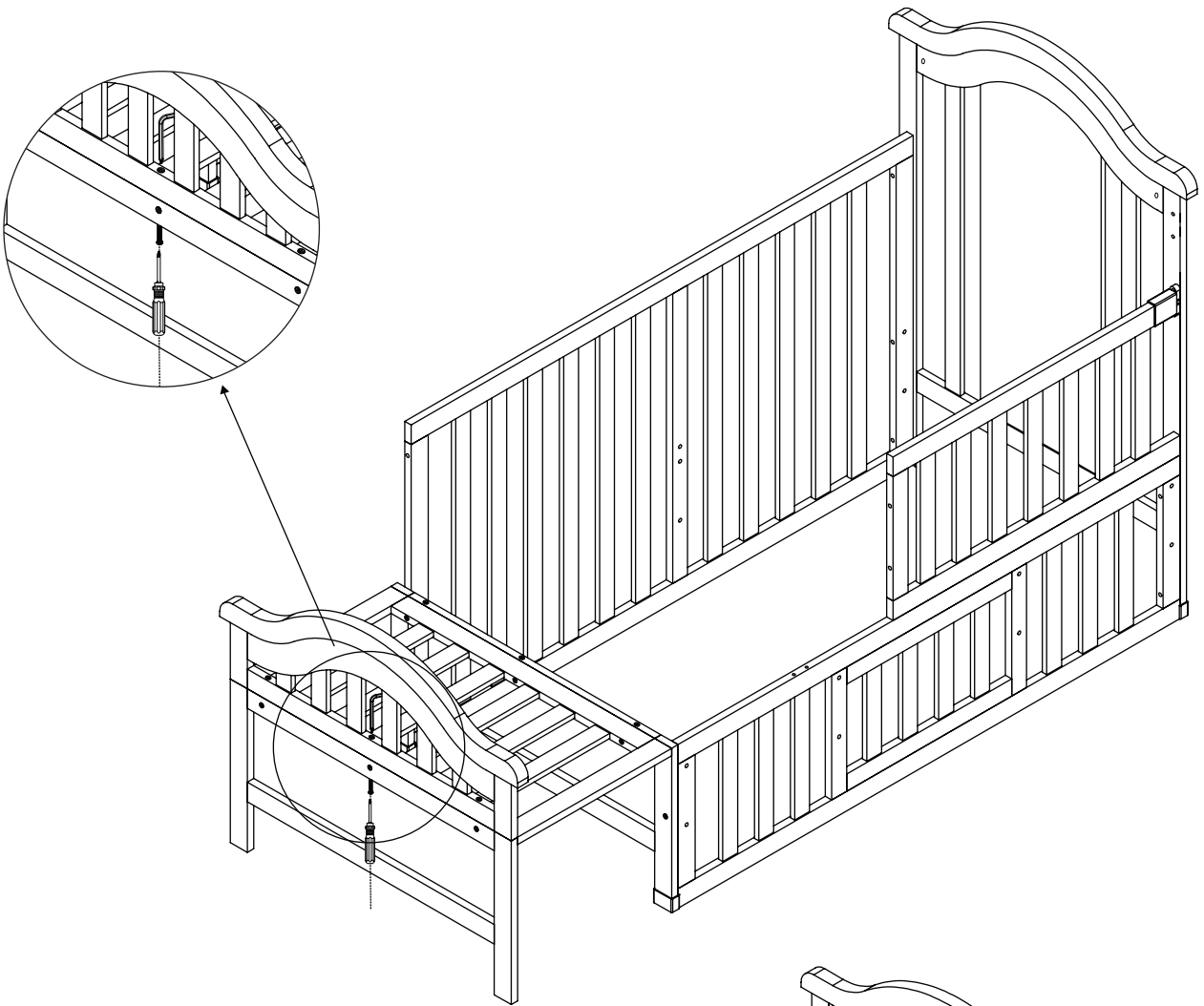

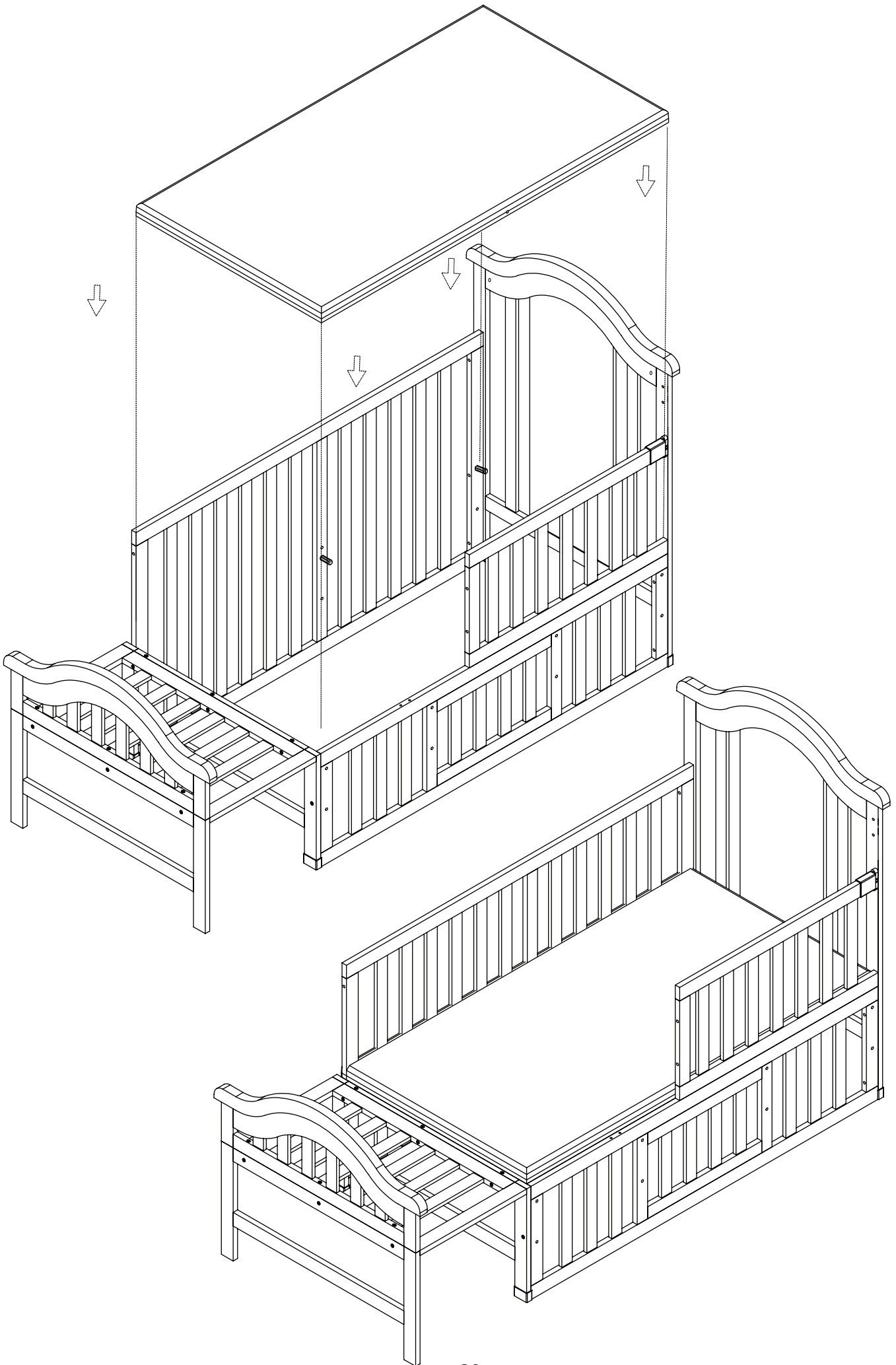

הרכבת שולחן

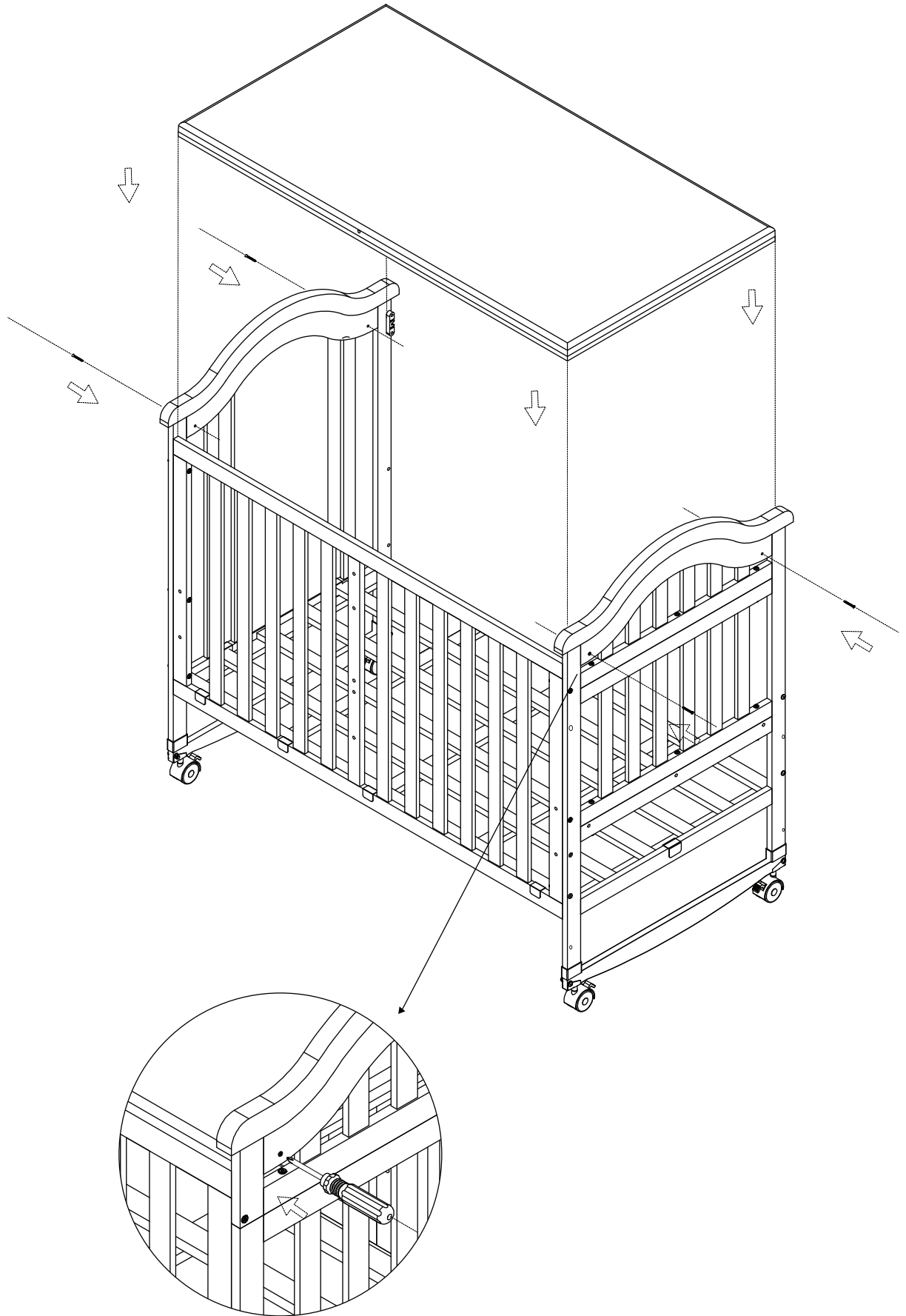

חיבור למיטת ההורים

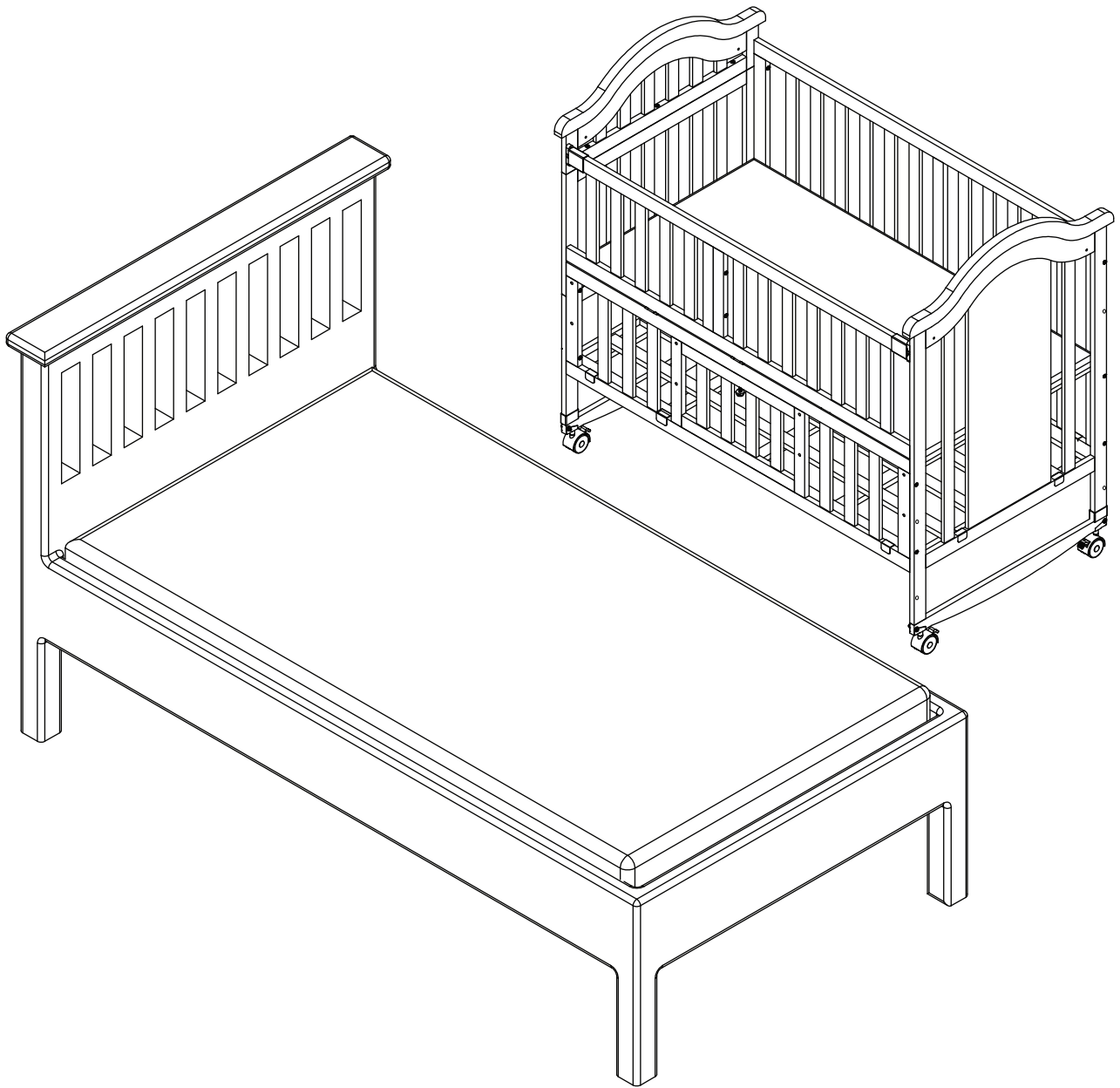

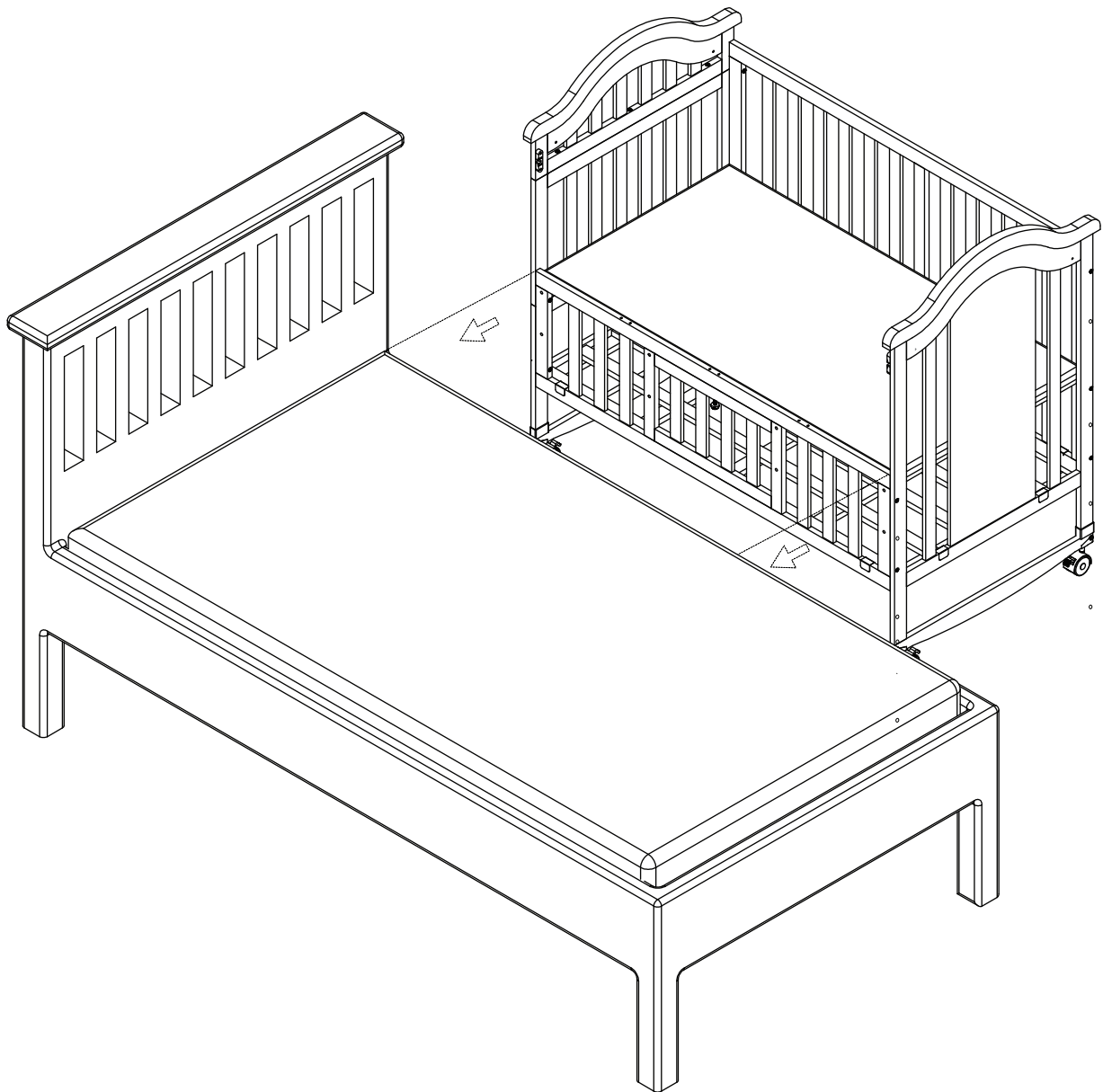

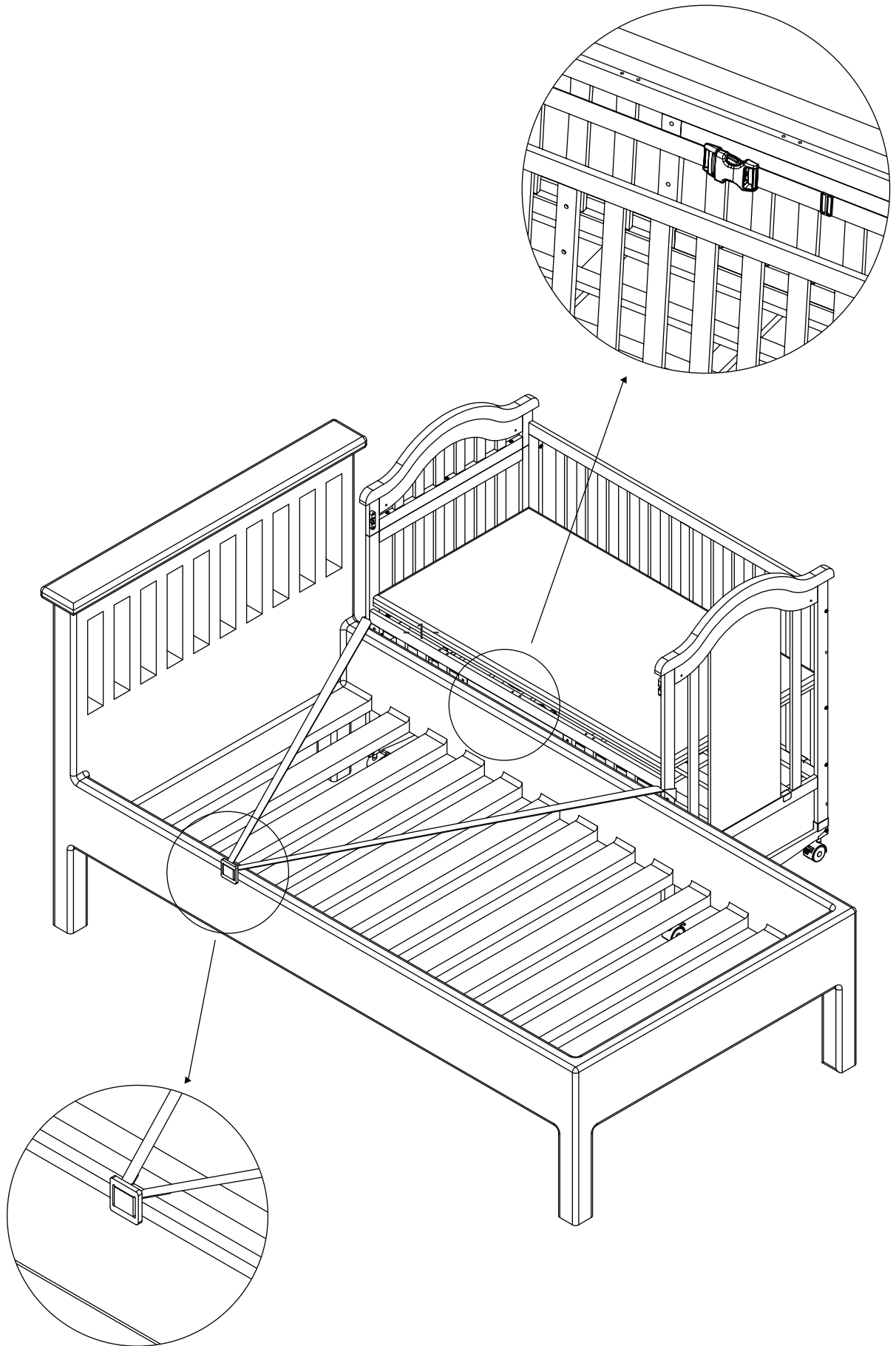



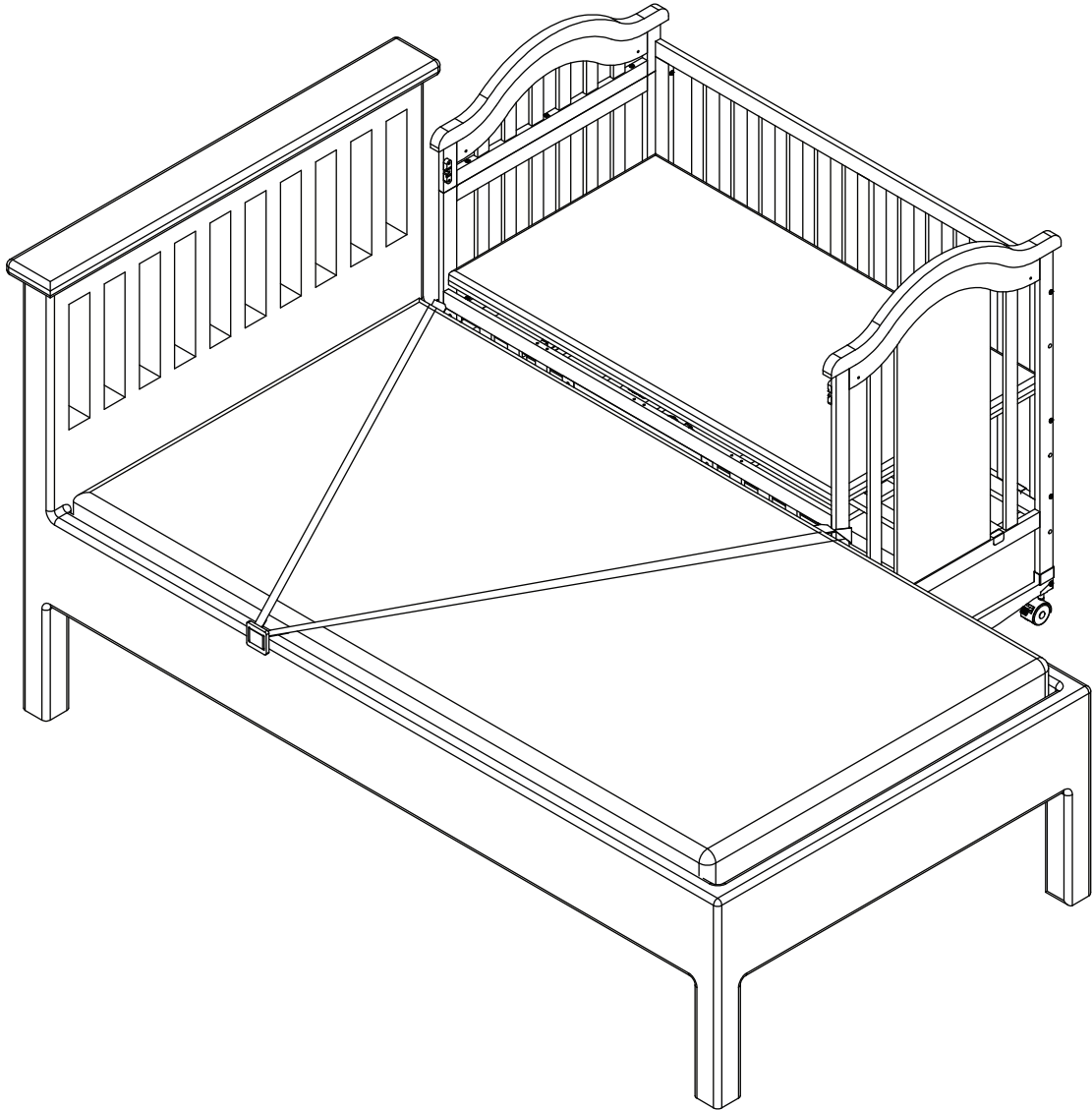



מוצרים להורים חדשים